



CITROËN C5 X i C5 X PLUG-IN HYBRID



CENY	PLN brutto	YOU	PLUS	MAX	HYPNOS
BENZYNA					
1.2 PureTech 130 EAT8	cena katalogowa cena promocyjna najniższa cena z 30 dni	178 110 zł 149 610 zł 149 610 zł	188 110 zł 150 490 zł 158 010 zł	-	-
PLUG-IN HYBRID (PHEV)					
PHEV 180 ë-EAT8	cena katalogowa cena promocyjna najniższa cena z 30 dni	227 960 zł 200 600 zł 200 600 zł	237 960 zł 209 400 zł 209 400 zł	-	-
PHEV 225 ë-EAT8	cena katalogowa cena promocyjna najniższa cena z 30 dni	-	239 460 zł 210 720 zł 210 720 zł	248 960 zł 211 620 zł 211 620 zł	260 160 zł 221 140 zł 221 140 zł
UMOWY SERWISOWE					
PRZEDŁUŻONA OCHRONA Naprawa i bezpłatna wymiana części wadliwych + Assistance	cena już od 400				
PRZEGLĄDY PLUS Bezpłatne przeglądy okresowe + Assistance	cena już od 880				
PEŁNA OBSŁUGA Naprawa i bezpłatna wymiana części wadliwych + przeglądy okresowe + Assistance	cena już od 2125				
PEŁNA OBSŁUGA PLUS Naprawa i bezpłatna wymiana części wadliwych + przeglądy okresowe + pojazd zastępczy + wymiana części ulegających zużyciu + Assistance	cena już od 2580				

EAT8 – (Efficient Automatic Transmission 8) automatyczna skrzynia biegów EAT o 8 przełożeniach S&S – system Stop & Start

* Cennik obowiązuje na samochody dostępne od ręki w ramach promocyjnej oferty do odwołania lub wyczerpania zapasów.

* Dostępność wersji ograniczona. Prosimy o potwierdzenie dostępności wybranej wersji u Autoryzowanego Diler Citroën.

Wszystkie ceny zawarte w niniejszym cenniku są rekomendowanymi cenami detalicznymi brutto, zawierającymi opłatę za transport samochodu, podatek VAT oraz podatek akcyzowy zależny od typu homologacji i od pojemności silnika. Citroën zastrzega sobie prawo wprowadzania bez uprzedzenia zmian parametrów technicznych i wyposażenia pojazdów oferowanych na rynku polskim. Podane w cenniku informacje nie są ofertą handlową w rozumieniu art. 66 Kodeksu Cywilnego. W wypadku sprzedaży konsumenckiej zawarte w tym cenniku informacje nie stanowią zapewnienia w rozumieniu art. 4 ust. 3 ustawy o szczególnych warunkach sprzedaży konsumenckiej i nie stanowią opisu towaru w rozumieniu art. 4 ust. 2 ustawy o sprzedaży konsumenckiej. Indywidualne uzgodnienia właściwości pojazdu następują w umowie jego sprzedaży. Cena cennikowa staje się elementem umowy z konsumentem w chwili indywidualnego ustalania treści tej umowy.

UWAGA: niektóre elementy wyposażenia opcjonalnego mogą się wykluczać lub być ze sobą powiązane. Pełna lista wyposażenia seryjnego oraz opcjonalnego dostępna w autoryzowanych punktach sprzedaży.

CENNIK PROMOCYJNY WAŻNY OD PAŹDZIERNIKA 2024

nothing
moves us
like Citroën

Pieczętka Autoryzowanego Dystrybutora

CITROËN C5 X i C5 X Plug-in Hybrid ELEMENTY WYPOSAŻENIA

KOD	SPECYFIKA PHEV	YOU	PLUS	MAX	HYPNOS
DLZ01	Wbudowana ładowarka pokładowa 3,7kW, * tylko dla PHEV	(S)*	(S)*	(S)*	(S)
DLZ02	Wbudowana ładowarka pokładowa 7,4kW, * tylko dla PHEV	2000	2000	2000	2000
DNG39	Kabel do ładowania typ mode 2 (do ładowania domowego 8A), * tylko dla PHEV	(S)*	(S)*	(S)*	(S)*
D7S02	Kabel do ładowania typ mode 3 (do ładowania przy użyciu wallbox 32A), * tylko dla PHEV, wyklucza opcję DNG39	1500	1500	1500	1500
KOD	ZAWIESZENIE				
DVU07	Zawieszenie z progresywnymi ogranicznikami hydraulicznymi PHC (przód i tył) - Progressive Hydraulic Cushions (PHC) TM	S	S	-	-
	Selektor trybów jazdy w konsoli centralnej - wersje spalinowe ECO/NORMAL/SPORT	S	S	-	-
DVU08	Aktywne zawieszenie Progressive Hydraulic Cushions (PHC) TM + AMVAR, * standard dla PHEV	(S)*	(S)*	(S)*	(S)*
	Selektor trybów jazdy w konsoli centralnej - wersje Plug-In Hybrid ELECTRIC/HYBRID/COMFORT/SPORT	S	S	S	S
KOD	KOŁA				
DZHC1	19" felgi aluminiowe Aero X o średnicy 720 mm - lakierowane w kolorze „Hephaïstos”, wstawki aero w kolorze „Onyx Black”, opony 205/55 R19	S	-	-	-
DZHC2	19" felgi aluminiowe Aero X o średnicy 720 mm - dwukolorowe, lakierowane w kolorze „Onyx Black”, wstawki aero w kolorze „Onyx Black”, opony 205/55 R19	-	S	S	-
DZHSL	19" felgi aluminiowe Aero X o średnicy 720 mm - dwukolorowe, lakierowane w kolorze „Onyx Black”, wstawki aero w kolorze „Onyx Black” plus ciemna powłoka, opony 205/55 R19	-	-	-	S
DLV02	Zestaw naprawczy do opon	S	S	S	S
DRS19	Przygotowanie do koła zapasowego - ** niedostępne dla PHEV	100**	100**	-	-
	Czujniki ciśnienia w oponach	S	S	S	S
KOD	SZYBY				
DVD10 + DSO01	Szyby tylne przyciemniane	S	S	-	-
DVD10 + DSO20	Przednie i tylne szyby akustyczne + Szyby tylne przyciemniane + Dekor ozdobny szyby słupka C	-	-	S	S
DTC07	Panoramyczne okno dachowe, otwierane	-	-	6400	S
KOD	ZDERZAKI				
DPDAH	Chromowane elementy grilla przedniego i zderzaka	S	-	-	-
DPDGI	Chromowane wykończenie na tylnym zderzaku	-	S	S	S
KOD	RELINGI DACHOWE				
DPQ02	Relingi dachowe	-	1000	1000	-
KOD	KOLORY NADWOZIA				
M09V	Noir Perla Nera, lakier czarny metaliczny	S	S	S	-
M6N9	Blanc Nacré, lakier biały perłowy	3900	3900	3900	-
M0F4	Gris Acier, lakier srebrny metaliczny	3100	3100	3100	-
M0KL	Gris Amazonite, lakier szaro-brązowy metaliczny	3100	3100	3100	-
M0VL	Gris Platinium, lakier szary metaliczny	3100	3100	3100	3100
M06L	Bleu Eclipse, lakier granatowy metaliczny	3100	3100	3100	S
JD20	Dach w kolorze czarnym	-	1700	1700	S
KOD	LUSTERKA ZEWNĘTRZNE				
DHU13	Elektrycznie sterowane, podgrzewane lusterka zewnętrzne, składane elektrycznie, zintegrowany kierunkowskaz LED, oświetlenie powitalne LED (DHU13 + DY145)	S	S	-	-
DHU24	Elektrycznie sterowane, podgrzewane lusterka zewnętrzne, składane elektrycznie, zintegrowany kierunkowskaz LED, oświetlenie powitalne LED, kamera VP3 (DHU24 + DY169)	-	-	S	S
	Lusterka zewnętrzne w kolorze Shiny Black	S	S	S	S
KOD	OŚWIETLENIE ZEWNĘTRZNE				
DLA10	Reflektory Eco LED + światła do jazdy dziennej LED	S	S	S	S
DPR04	Przednie światła przeciwmgielne LED	S	S	S	S
	Automatyczne włączanie/wyłączanie reflektorów	S	S	S	S
	Automatyczne oświetlenie powitalne/pożegnalne	S	S	S	S
	Kierunkowskazy przednie LED	S	S	S	S
DQL02	Tylne lampy LED	S	S	S	S

S - Standard

- - Nie występuje

200 - Cena opcji brutto

P - Opcja dostępna w pakiecie z inną opcją

ND - Chwilowo niedostępne

CITROËN C5 X i C5 X Plug-in Hybrid ELEMENTY WYPOSAŻENIA

KOD	KIEROWNICA	YOU	PLUS	MAX	HYPNOS
DVH37	Wielofunkcyjna kierownica obszyta skórą Mistral	S	-	-	-
DVH29	Wielofunkcyjna kierownica obszyta skórą Mistral, podgrzewana, z funkcją wykrywania rąk (DVH29 + DI301)	-	S	S	S
	Elektryczne wspomaganie kierownicy	S	S	S	S
	Manualna regulacja kolumny kierownicy (w dwóch płaszczyznach)	S	S	S	S
	Łopatkki do manualnej zmiany biegów przy kierownicy	S	S	S	S
KOD	ZEGARY				
DGM62	Cyfrowy zestaw wskaźników kierowcy, ekran 7" TFT	S	S	S	S
DYB01	Wyświetlacz projekcyjny eHUD, wyświetlanie informacji na szybie czołowej	-	S	S	S
KOD	KLIMATYZACJA				
DRE07	Automatyczna klimatyzacja 2-strefowa	S	S	S	S
KOD	LUSTERKO WEWNĘTRZNE				
DRL05	Elektrochromatyczne lusterko wewnętrzne	S	-	-	-
DRL06	Bezramowe elektrochromatyczne lusterko wewnętrzne	-	S	S	S
KOD	OŚWIETLENIE WEWNĘTRZNE				
	Oświetlenie kabiny, z przodu dwie diody LED, z tyłu dioda LED, dwa światła do czytania	S	S	S	S
	Oświetlenie LED schowka pasażera, schowków konsoli centralnej, bagażnika	S	S	S	S
	Opuszczane osłony przeciwsłoneczne z lusterkami i oświetleniem LED w pierwszym rzędzie	S	S	S	S
KOD	STYL WYKOŃCZENIA				
	Próg bagażnika Inox	-	-	S	S
	Przednie i tylne listwy progowe ze stali nierdzewnej	-	-	S	S
DYE02	Aluminiowy podnóżek kierowcy oraz nakładki na pedały	-	-	S	S
	Podłoga bagażnika z szynami, * standard dla PHEV	(S)*	S	S	S
KOD	WYKOŃCZENIE DESKI ROZDZIELCZEJ				
DENJX	Środkowa część deski rozdzielcza czarny Mistral, panel górny konsoli środkowej błyszczący czarny + srebrne elementy dekoracyjne na desce rozdzielczej i drzwiach przednich	S	-	-	-
DENJZ	Środkowa część deski rozdzielcza czarny Mistral, panel górny konsoli środkowej srebrny + decory drewnopodobne na desce rozdzielczej i drzwiach przednich	-	S	S	-
DEN-WG	Środkowa część deski rozdzielcza czarny Mistral, panel górny konsoli środkowej srebrny + decory motyw Karuun na desce rozdzielczej i drzwiach przednich	-	-	-	S
DENKA	Środkowa część deski rozdzielcza jasna Adamantium, panel górny konsoli środkowej srebrny + decory drewnopodobne na desce rozdzielczej i drzwiach przednich, ** standard jeżeli tapicerka płatna (B0RFD)	-	(S)**	(S)**	-
KOD	TAPICERKI				
L6FY	Kompozycja Urban Grey, tapicerka materiałowa, siedzenia Citroën Advanced Comfort (B0PL6 + B0RFY)	S	-	-	-
L7FZ	Kompozycja Metropolitan Grey: połączenie skóry licowej Mistral Paloma/z szarą syntetyczną TEP Isabella Europe, siedzenia Citroën Advanced Comfort (B0PL7 + B0RFZ)	-	S	-	-
LRFX	Kompozycja Hype Black skóra naturalna, w kolorze czarnym, zawiera dywaniki podłogowe (B0PLR + B0RFX)	-	6800	S	-
CLFE	Tapicerka foteli ze skóry Paloma Lama z perforacjami Chevron + Alcantara (B0PCL + B0RFE) Czerwona etykieta André z nazwą Special Edition na wewnętrznej stronie każdego przedniego siedzenia, Klamki wewnętrzne w kolorze Lama Isabella Lama TEP & Lama podwójne szwy przedniego podłokietnika środkowego, Panel górny konsoli środkowej błyszczący czarny z grawerem laserowym, dywaniki podłogowe z nazewnictwem serii specjalnej (B0PCL + B0RFE)	-	-	-	S
LRFD	Kompozycja Hype Adamantium skóra naturalna biton w kolorach czarnym / Adamantium, tylna część siedzeń skóra syntetyczna TEP, zawiera dywaniki podłogowe (B0PLR + B0RFD)	-	10 000	2900	-
KOD	SIEDZENIA				
DWADR	Fotele przednie sterowane manualnie (regulacja wzdłużna, regulacja pochylecia oparcia, regulacja wysokości, zagłówki z regulacją wysokości), mechaniczna regulacja podparcia lędźwiowego fotela kierowcy	S	S	-	-
DWAED	Fotele przednie podgrzewane	1000	1000	-	-
DWAET	Fotel kierowcy sterowany elektrycznie plus pamięć ustawień plus pneumatyczna regulacja odcinka lędźwiowego Fotel kierowcy sterowany elektrycznie plus pneumatyczna regulacja odcinka lędźwiowego fotele przednie podgrzewane * standard jeżeli tapicerka płatna Hype Black B0RFX	-	(S)*	S	-

S - Standard

- - Nie występuje

200 - Cena opcji brutto

P - Opcja dostępna w pakiecie z inną opcją

ND - Chwilowo niedostępne

CITROËN C5 X i C5 X Plug-in Hybrid ELEMENTY WYPOSAŻENIA

KOD	SIEDZENIA	YOU	PLUS	MAX	HYPNOS
DWAEY	Fotel kierowcy sterowany elektrycznie plus pamięć ustawień plus pneumatyczna regulacja odcinka lędźwiowego Fotel kierowcy sterowany elektrycznie plus pneumatyczna regulacja odcinka lędźwiowego z możliwością sterowania z tylnego miejsca fotele przednie podgrzewane i wentylowane z funkcją masażu * standard jeżeli płatna tapicerka Hype Adamantium B0RFD	-	(S)*	(S)*	S
	Kieszenie w oparciach foteli przednich	S	S	S	S
	Kanapa tylna składana w proporcji 40/60, z podłokietnikiem centralnym i otworem na długie przedmioty, trzy zagłówki	S	S	S	S
DAU02	Tylny środkowy podłokietnik z otworem na długie przedmioty	S	S	S	S
DAK06	2-kierunkowe zagłówki przednie	S	S		
DAK07	4-kierunkowe zintegrowane ustawienia przednich zagłówków, * standard w przypadku płatnych tapicerek	-	(S)*	S	S
KOD	DOSTĘP I URUCHOMIENIE SILNIKA				
DYD02	Bezkluczykowe uruchamianie silnika (DML)	S	-	-	-
DYD07	Bezkluczykowy, zbliżeniowy dostęp i uruchamianie pojazdu ADML	-	S	S	S
	Elektroniczny selektor ustawienia skrzyni biegów w konsoli centralnej	S	S	S	S
DMO02	Automatyczna kłapa bagażnika + dostęp do bagażnika bez użycia rąk i zamykanie (ruch stopy pod zderzakiem) DMO02 + DD501	-	-	S	S
KOD	AUTOMATYCZNE ŚWIATŁA I WYCIERACZKI				
DNB08	Wycieraczki automatyczne (czujnik deszczu), spryskiwacze wbudowane	S	S	S	S
DYQ02	Automatyczne włączanie/wyłączanie reflektorów + HBA - asystent świateł drogowych - automatyczne przełączanie między światłami drogowymi i mijania)	S	S	S	S
KOD	SZYBA PRZEDNIA				
DLW02	Podgrzewana szyba przednia, * niedostępna z opcją okna dachowego TC07	-	1100*	1100*	-
DLW01	Szyba czołowa z folią akustyczną	S	S	S	S
KOD	WSPOMAGANIE PARKOWANIA				
D1G07	Visio Park 1: Przednie i tylne czujniki parkowania + kameraz systemem mycia	S	S	-	-
D1G18	Visio Park 3: Przednie i tylne czujniki parkowania + kamera 360° z systemem mycia	-	-	S	S
KOD	BEZPIECZEŃSTWO I WSPOMAGANIE PROWADZENIA				
DZVL1	Pakiet Bezpieczeństwa: Tempomat z ogranicznikiem prędkości RVV & LVV/ System utrzymywania pasa ruchu LKA / System hamowania awaryjnego z funkcją wykrywania pieszych i rowerzystów / Zaawansowany system monitorowania uwagi kierowcy DAA3	S	-	-	-
DZVL2	Pakiet Bezpieczeństwa2: Tempomat adaptacyjny ACC z funkcją Stop & Go (System utrzymywania pasa ruchu LKA / System hamowania awaryjnego z funkcją wykrywania pieszych i rowerzystów AEBS GSR / Zaawansowany system informowania o ograniczeniu prędkości ETSR z funkcją inteligentnej adaptacji ISA / Zaawansowany system monitorowania uwagi kierowcy DAA3/ Ogranicznik prędkości)	1500	-	-	-
DZVL4	Asystent jazdy autostradowej HIA (System utrzymywania pasa ruchu LKA / System hamowania awaryjnego z funkcją wykrywania pieszych i rowerzystów AEBS GSR / Zaawansowany system informowania o ograniczeniu prędkości ETSR z funkcją inteligentnej adaptacji ISA / Zaawansowany system monitorowania uwagi kierowcy DAA3 / Ogranicznik prędkości / Tempomat adaptacyjny ACC z funkcją Stop & Go/ LPA + System ostrzegania o ruchu poprzecznym z tyłu RCTA)	-	S	-	-
DZVL5	Asystent jazdy autostradowej HIA+ (System utrzymywania pasa ruchu LKA / System hamowania awaryjnego z funkcją wykrywania pieszych i rowerzystów AEBS GSR / Zaawansowany system informowania o ograniczeniu prędkości ETSR z funkcją inteligentnej wczesnej adaptacji ograniczeń prędkości A-ISA/ Zaawansowany system monitorowania uwagi kierowcy DAA3 / Ogranicznik prędkości / Tempomat adaptacyjny ACC z funkcją Stop & Go z systemem utrzymywania pozycji na pasie ruchu LCA + półautomatyczna zmiana pasa ruchu SALC) + System ostrzegania o ruchu poprzecznym z tyłu RCTA)	-	-	S	S
DAO03	System monitorowania martwego pola o dalekim zasięgu LCA	-	S	S	S
	System wspierający prowadzenie podczas jazdy z przyczepą TSM (Trailer Sway Mitigation)	S	S	S	S
	Elektryczny hamulec postojowy	S	S	S	S
	Asystent ruszania pod górę (HSA)	S	S	S	S
	Elektroniczny program stabilizacji/kontrola trakcji	S	S	S	S
	Poduszki powietrzne kierowcy i pasażera z przodu (z opcją dezaktywacją poduszki powietrznej pasażera z przodu)	S	S	S	S
	Boczne przednie poduszki powietrzne	S	S	S	S
	Boczne kurtyny powietrzne w obu rzędach siedzeń	S	S	S	S
	Ostrzeżenie o niezapiętych pasach bezpieczeństwa	S	S	S	S
	Aktywna maska (ochrona pieszych)	S	S	S	S
	Uchwyty Isofix, na dwóch skrajnych miejscach tylnej kanapy	S	S	S	S

S - Standard

- - Nie występuje

200 - Cena opcji brutto

P - Opcja dostępna w pakiecie z inną opcją

ND - Chwilowo niedostępne

CITROËN C5 X i C5 X Plug-in Hybrid ELEMENTY WYPOSAŻENIA

KOD	MULTIMEDIA	YOU	PLUS	MAX	HYPNOS
DZJ44	System multimedialny IVI High z nawigacją 3D, ekran dotykowy 10", Bluetooth, system nagłośnienia Arkamys, bezprzewodowa funkcja MirrorScreen (Android Auto, Apple Carplay), obsługa poleceń głosowych, antena dachowa typu „płetwa rekina”, system połączenia awaryjnego e-call/b-call	S	-	-	-
ZJ44 + LX46	System multimedialny IVI High z nawigacją 3D, ekran dotykowy 12", Bluetooth, system nagłośnienia Arkamys, bezprzewodowa funkcja MirrorScreen (Android Auto, Apple Carplay), obsługa poleceń głosowych, system połączenia awaryjnego e-call/b-call, antena dachowa typu „płetwa rekina”	-	S	S	S
	System audio, 8 głośników (po 2 głośniki niskotonowe oraz 2 głośniki wysokotonowe z przodu i z tyłu)	S	S	S	S
	Tuner radia cyfrowego DAB	S	S	S	S
DYM25 + D5N04	Przednie gniazdo USB ładowanie i przesył danych typu C type + tylne gniazdo ładowania USB typ C	S	-	-	-
DYM25 + D5N07	Przednie gniazdo USB ładowanie i przesył danych typu C type + przednie gniazdo ładowania USB typ C + jedno gniazdo ładowania typu C z tyłu, * standard dla PHEV	(S)*	-	-	-
DYM25 + D5N08	Przednie gniazdo USB ładowanie i przesył danych typu C type + przednie gniazdo ładowania USB typ C + dwa gniazda ładowania typu C z tyłu	-	S	S	S
DE301	Bezprzewodowa ładowarka do smartfona	-	S	S	S
D6F03	System audio HiFi 8 głośników (po 2 głośniki niskotonowe oraz 2 głośniki wysokotonowe z przodu i z tyłu), subwoofer oraz dodatkowy głośnik w desce rozdzielczej	-	-	2500	S

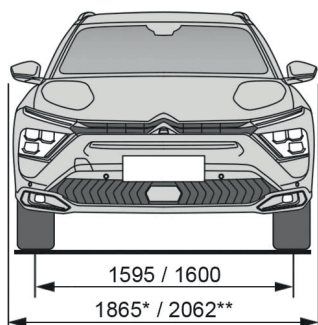

Wartości podane w milimetrach

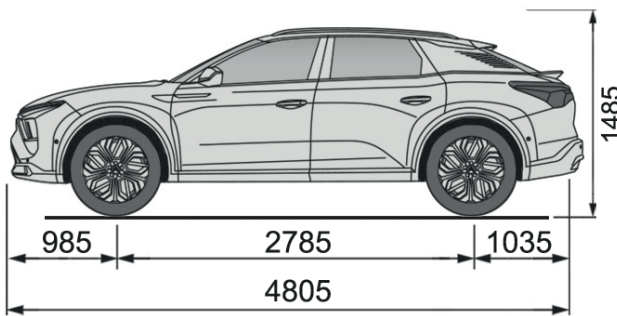

* Wymiar ze złożonymi lusterkami

** Wymiar z rozłożonymi lusterkami

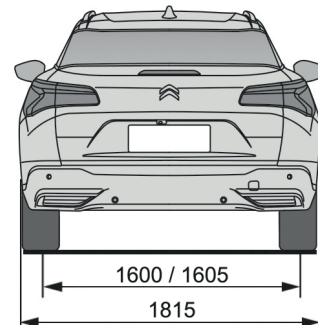

S - Standard

-- Nie występuje

200 - Cena opcji brutto

P - Opcja dostępna w pakiecie z inną opcją

ND - Chwilowo niedostępne

CITROËN C5 X i C5 X Plug-in Hybrid PARAMETRY TECHNICZNE

SILNIKI	1.2 PureTech 130 EAT8 S&S	PHEV 180 ě-EAT8	PHEV 225 ě-EAT8
Typ	Benzynowy doładowany, bezpośredni wtrysk paliwa pod wysokim ciśnieniem		Benzynowy doładowany, bezpośredni wtrysk paliwa pod wysokim ciśnieniem, silnik elektryczny
Liczba cylindrów - Liczba zaworów	3 - 12	4 - 16	4 - 16
Pojemność skokowa (cm ³)	1199	1598	1598
Moc maks. w kW (KM) przy obr/min	96 (131) / 5500	110 (150) / 6 000	133 (181) / 6 000
Moment obrotowy maks. w Nm przy obr/min	230 / 1750	300 / 3 000	
Norma emisji spalin	6,4	6,3	6,4
System Stop & Start	tak	tak	tak
SILNIK ELEKTRYCZNY			
Moc maks. w kW (KM) przy obr/min (łącznie)	–	81 (110) / 2 500	81 (110) / 2 500
Moment obrotowy maks. w Nm. przy obr./min (łącznie)	–	320 / 500 - 2 500	320 / 500 - 2 500
Pojemność baterii litowo-jonowej (KWh)	–	12,4	14,2
Zasięg średnio wg. WLTP do (km)	–	62	64
UKŁAD HYBRYDOWY PLUG-IN			
Moc maks. w kW (KM)	–	133 (180)	165 (225)
Moment obrotowy maks. w Nm	–	360	360
Norma emisji spalin	–	EURO 6.4	EURO 6.4
SKRZYNIA BIEGÓW			
Rodzaj (liczba przełożeń)	Automatyczna (8)	Automatyczna (8)	Automatyczna (8)
UKŁAD KIEROWNICZY			
Średnica zawracania między krawężnikami (m)	10,5	10,5	10,5
ZAWIESZENIE - HAMULCE - OPONY			
Zawieszenie	Przednia oś - kolumny McPhersona / Tylne oś - belka skrętna		
Hamulce przednie / tylne	Hamulce tarczowe z przodu oraz tyłu		
Opony	215/65 R17, 205/55 R19	205/55 R19	205/55 R19
LICZBA MIEJSC	5		
POJEMNOŚĆ BAGAŻNIKA wg normy VDA (litry)			
Pod półką / do dachu ze złożoną kanapą	545 / 1640	485 / 1580	485 / 1580
MASY (kg) (1)			
Minimalna masa własna	1418	1722	1722
Dopuszczalna masa całkowita	1905	2185	2185
Ładowność	487	463	463
OSIĄGI (bez pasażerów)			
Prędkość maksymalna (km/h)	213	233 / 135 (tryb elektryczny)	233 / 135 (tryb elektryczny)
0 - 100 km/h (sek.)	10,4	7,9	7,8
ZUŻYCIE PALIWA WLTP (w litrach / 100 km)			
Cykl niski (l/100 km) / (g/km)	7,3 / 165 - 166	8,3 / 187	8,2 - 8,3 / 186 - 187
Cykl średni (l/100 km) / (g/km)	6,1 - 6,2 / 139	5,8 / 130	5,8 - 5,9 / 132 - 133
Cykl wysoki (l/100 km) / (g/km)	5,2 / 118 - 119	125	5,6 / 126 - 127
Cykl bardzo wysoki (l/100 km) / (g/km)	6,2 / 140 - 141	151	6,8 / 153 - 154
Cykl mieszany (l/100 km)	6,0 - 6,1	1,2	1,2 - 1,3
Emisja CO ₂ wartość uśredniona (g/km)	137	27	28 - 27
POJEMNOŚĆ ZBIORNIKA PALIWA I BATERII TRAKCYJNEJ			
Benzyna bezołowiowa 95 RON lub 98 RON (w litrach)	53	43	43
Energia elektryczna (kWh)	–	12,4	12,4
Zasięg w trybie elektrycznym (km)	–	54 - 55	54 - 55

(1) Masa może się zmieniać w zależności od wyposażenia dodatkowego.

* Podane wartości zużycia paliwa i emisji CO₂ są zmierzone na podstawie procedury WLTP zgodnie z przepisami prawa europejskiego, w tym Rozporządzenia (UE) 2017/1151 i Rozporządzenia wykonawczego Komisji (UE) 2017/1153. Od 1 września 2018 r. nowe samochody są homologowane zgodnie ze światową zharmonizowaną procedurą badania samochodów osobowych i lekkich samochodów dostawczych (WLTP). Nowa procedura badań pozwala uzyskać bardziej realistyczne wyniki zużycia paliwa i emisji CO₂. Procedura WLTP zastąpiła dotychczasową europejską procedurę homologacyjną (NEDC). Z uwagi na warunki pomiarów, które lepiej oddają rzeczywiste warunki eksploatacji pojazdów wartości zużycia paliwa i emisji CO₂ uzyskane zgodnie z procedurą WLTP mogą być w wielu przypadkach wyższe od uzyskanych na podstawie protokołu NEDC. Podane wartości zużycia paliwa i emisji CO₂ mogą się różnić od rzeczywistych w zależności od wyposażenia danego pojazdu, w tym wyposażenia dostępnego w opcji lub jako akcesoria fabryczne oraz typu opon. Zużycie paliwa i emisja CO₂ zależy również od warunków użytkowania samochodu w tym m.in. pogody, indywidualnego stylu jazdy kierowcy i obciążenia pojazdu. Tabele pokazują wartości od najniższych do najwyższych, uzyskane z uwzględnieniem wyposażenia dodatkowego pojazdu. Wszystkie informacje były aktualne w momencie publikacji materiału. Stellantis Polska Sp. z o.o. oraz Dealerzy marki Citroën zastrzegają sobie prawo do zmian specyfikacji produktów.

* Podane wartości zasięgu i zużycia energii elektrycznej są zgodne z procedurą badania WLTP obowiązującą od 1 września 2018 r., na podstawie której są homologowane nowe samochody. Podane wartości mogą się różnić w zależności od realnych warunków użytkowania i czynników takich jak: prędkość, oczekiwany komfort termiczny w kabinie, styl jazdy, temperatura otoczenia. Czas ładowania zależy przede wszystkim od mocy zainstalowanej ładowarki w samochodzie, rodzaju kabla do ładowania, jak również od rodzaju i mocy wybranej stacji ładowania. Szczegółowe informacje można uzyskać w najbliższym punkcie sprzedaży. Więcej informacji można uzyskać na stronie internetowej: <https://www.citroen.pl>